

## RECON FLEX® BIPOD

### USER MANUAL

WWW.LEAPERS.COM

US PAT. 10295292

U.S. PATENT: [www.leapers.com/patents](http://www.leapers.com/patents)

.....  
Illustration for demonstration purposes only

#### EN ENGLISH

**⚠ WARNING:** Follow product instructions before installation! Before installation ensure the firearm is un-loaded. Be sure to strictly follow all basic rules of firearm safety and the safe handling, use, and legalities of the firearm. Improper use or installation of the product may cause damage, injury, or death. Installation by a competent gunsmith is recommended. Modification of the product or the firearm may nullify the warranty.

#### A. M-LOK® INSTALLATION

1. Orientate screw and T-nut for necessary gap.
2. Seat accessory into slot on rail.
3. Tighten screw and ensure t-nut indexes perpendicular to slot.

**Torque Specifications:** Metal accessory to metal rail: 35 in-lbs / Metal or polymer accessory to polymer rail: 15 in-lbs.

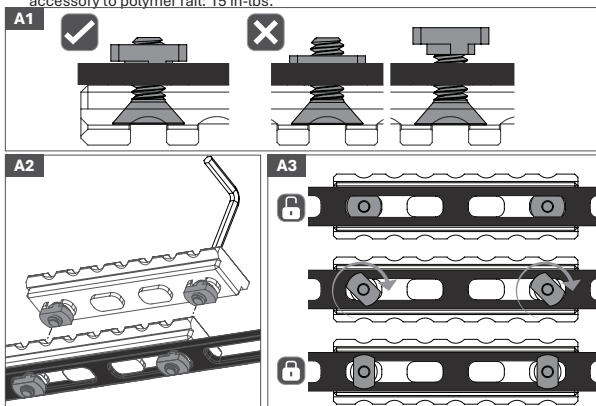

#### B. KEYMOD INSTALLATION

1. Orientate screw and nut for necessary gap.
2. Place accessory into slot on rail.
3. Push accessory forward until fully seated in rail.
4. Tighten screw. Torque Specifications: Metal accessory to metal rail: 30 in-lbs / Metal or polymer accessory to polymer rail: 15-20 in-lbs.

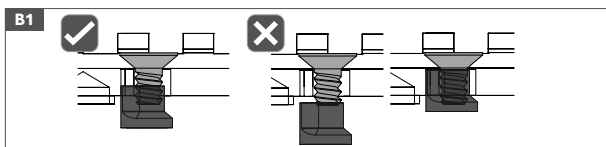

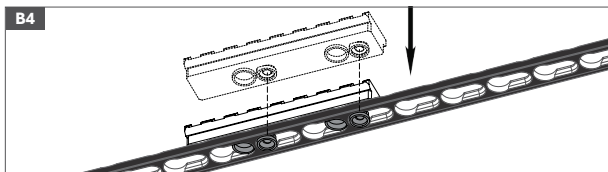
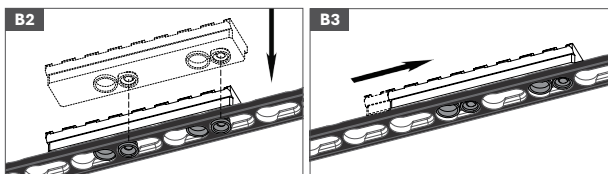

### C. BIDIRECTIONAL 5 POSITION FOLDING INSTRUCTIONS

Pull and hold down the locking collar to unlock the bipod leg and pivot the leg to the desired position. Once positioned, release the collar to lock the leg in place.

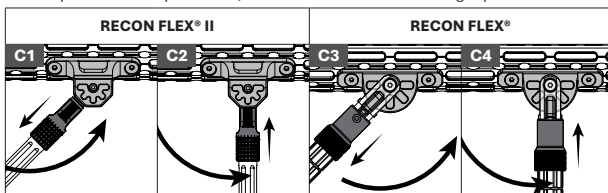

### D. LEG EXTENSION/RETRACTION INSTRUCTIONS

#### RECON FLEX® II:

1. Turn thumb wheel counterclockwise to unlock.
2. To increase leg length, press the tab above the thumb wheel to automatically extend the leg to its longest length. Pressing the tab once while pushing the leg extension back in traverses through the shorter notched lengths one at a time. Holding the tab down bypasses having to engage each notched length individually.
3. When at the preferred leg length turn thumb wheel clockwise to lock (optional).

#### RECON FLEX®:

1. Turn thumb wheel counterclockwise to unlock.
2. To increase leg length, pull bipod foot down to extend leg to the preferred notch length. Turn thumb wheel clockwise to lock (optional).
3. To retract leg length, confirm thumb wheel is unlocked, press and hold down the side-clamp and push leg back fully upward or to a preferred notch length.

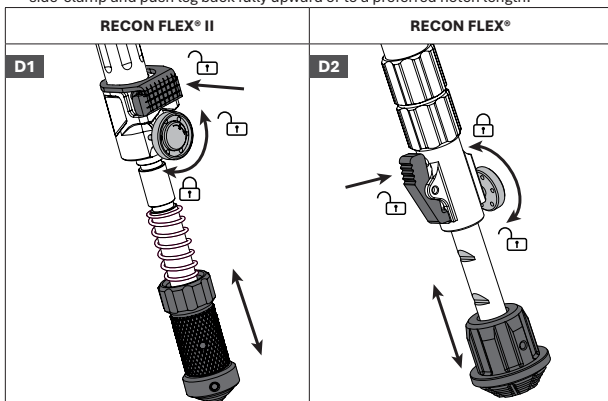

**DE** DEUTSCH (GERMAN) / **BG** БЪЛГАРСКИ (BULGARIAN) / **CS** ČESKY (CZECH) / **DA** DANSK (DANISH) / **EL** ΕΛΛΗΝΙΚΑ (GREEK) / **ES** ESPAÑOL (SPANISH) / **ET** EESTI (ESTONIAN) / **FI** SUOMI (FINNISH) / **FR** FRANÇAIS (FRENCH) / **GA** GAELIGE (IRISH) / **HR** HRVATSKI (CROATIAN) / **HU** MAGYAR (HUNGARIAN) / **IT** ITALIANO (ITALIAN) / **LT** LIETUVIŲ (LITHUANIAN) / **LV** LATVIEŠU (LATVIAN) / **MT** MALTI (MALTESE) / **NL** NEDERLANDS (DUTCH) / **PL** POLSKI (POLISH) / **PT** PORTUGUÊS (PORTUGUESE) / **RO** ROMÂNĂ (ROMANIAN) / **SK** SLOVENČINA (SLOVAK) / **SL** SLOVENŠČINA (SLOVENIAN) / **SV** SVENSKA (SWEDISH)

**DE** DEUTSCH (GERMAN)

**⚠️ WARNUNG:** Бедолген Сие вор дем Еинбу ди Анвейсунген дес Продуктс! Вергевиссерн Сие сие вор дем Еинбу, дас ди Вaffe ниех геладен ист. Ахтен Сие дарауф, дас Сие alle grundlegenden Regeln der Waffensicherheit und der sicheren Handhabung, Verwendung und Gesetzmäßigkeiten der Waffe strikt befolgen. Eine unsachgemäße Verwendung oder Installation des Produkts kann zu Schäden, Verletzungen oder zum Tod führen. Die Installation durch einen kompetenten Büchsenmacher wird empfohlen. Modifikationen am Produkt oder an der Waffe können zum Erlöschen der Garantie führen.

#### **A. M-LOK® EINBAU**

1. Richten Sie Schraube und T-Mutter auf den erforderlichen Abstand aus.
2. Setzen Sie das Zubehör in den Schlitz der Schiene.
3. Ziehen Sie die Schraube an und stellen Sie sicher, dass die T-Mutter rechtwinklig zum Schlitz steht. **Drehmoment-Spezifikationen:** Metallzubehör an Metallschiene: 35 in-lbs / Metall- oder Kunststoffzubehör an Kunststoffschiene: 15 in-lbs.

#### **B. KEYMOD INSTALLATION**

1. Richten Sie Schraube und Mutter so aus, dass der erforderliche Abstand entsteht.
2. Setzen Sie das Zubehör in den Schlitz der Schiene ein.
3. Drücken Sie das Zubehör nach vorne, bis es vollständig in der Schiene sitzt.
4. Ziehen Sie die Schraube fest. **Drehmoment-Spezifikationen:** Metallzubehör auf Metallschiene: 30 in-lbs / Zubehör aus Metall oder Polymer auf Polymerschiene: 15-20 in-lbs.

#### **C. BIDIREKTIONALE 5-POSITIONEN-FALTANLEITUNG**

Ziehen Sie den Verriegelungsring nach unten und halten Sie ihn gedrückt, um das Zweibein zu entriegeln und das Bein in die gewünschte Position zu schwenken. Nach der Positionierung lassen Sie den Kragen los, um das Bein zu arretieren.

#### **D. LEG EXTENSION/RETRACTION ANWEISUNGEN**

##### **RECON FLEX® II :**

1. Drehen Sie das Daumenrad zum Entriegeln gegen den Uhrzeigersinn.
2. Um die Beinlänge zu vergrößern, drücken Sie die Lasche über dem Rändelrad, um das Bein automatisch auf die längste Länge zu verlängern. Wenn Sie die Lasche einmal drücken, während Sie die Beinverlängerung zurückschieben, werden die kürzeren gerasteten Längen nacheinander durchlaufen. Wenn Sie die Lasche gedrückt halten, müssen Sie die einzelnen Rasten nicht einzeln einrasten.
3. Wenn Sie die gewünschte Beinlänge erreicht haben, drehen Sie das Rändelrad im Uhrzeigersinn, um es zu arretieren (optional).

##### **RECON FLEX®:**

1. Drehen Sie das Rändelrad zum Entriegeln gegen den Uhrzeigersinn.
2. Um die Beinlänge zu vergrößern, ziehen Sie den Fuß des Zweibeins nach unten, um das Bein auf die gewünschte Länge zu verlängern. Drehen Sie das Rändelrad zum Arretieren im Uhrzeigersinn (optional).
3. Um die Schenkellänge einzuziehen, vergewissern Sie sich, dass das Rändelrad entriegelt ist, halten Sie die Seitenklemme gedrückt und schieben Sie den Schenkel ganz nach oben oder auf die gewünschte Länge.

#### **BG БЪЛГАРСКИ (BULGARIAN)**

**⚠️ ПРЕДУПРЕЖДЕНИЕ:** Спазвайте инструкциите на продукта преди монтаж! Преди монтажа се уверете, че огнестрелното оръжие не е заредено. Уверете се, че стриктно спазвате всички основни правила за безопасност на огнестрелното оръжие и за безопасно боравене, използване и законност на огнестрелното оръжие. Неправилната употреба или монтаж на Продукта може да доведе до повреда, нараняване или смърт. Препоръчва се монтажът да се извърши от компетентен оръжеен майстор. Модифицирането на Продукта или на огнестрелното оръжие може да доведе до отпадане на гаранцията.

#### **A. МОНТАЖ НА М-ЛОК®**

1. Ориентируйте винта и Т-образната гайка за необходимото разстояние.
2. Поставете аксесоара в гнездото на релсата.
3. Затегнете винта и се уверете, че Т-гайката е перпендикулярна на слота. **Спецификации на въртящия момент:** Метален аксесоар към метална релса: 35 in-lbs / Метален или полимерен аксесоар към полимерна релса: 15 in-lbs.

#### **B. ИНСТАЛИРАНЕ НА KEYMOD**

1. Ориентируйте винта и гайката за необходимото разстояние.
2. Поставете аксесоара в гнездото на релсата.
3. Избутайте аксесоара напред до пълното му закрепване в релсата.
4. Затегнете винта. Спецификации на въртящия момент: Метален аксесоар към метална релса: 30 in-lbs / Метален или полимерен аксесоар към полимерна релса: 15-20 in-lbs.

#### **C. ИНСТРУКЦИИ ЗА ДВУПОСОЧНО СГЪВАНЕ НА 5 ПОЗИЦИИ**

Издърпайте и задръжте заключващия маншон, за да отключите крачето на двуногата и да го завъртите в желаната позиция. След като се позиционира, освободете маншета, за да застопорите крачето на място.

#### **D. ИНСТРУКЦИИ ЗА УДЪЛЖАВАНЕ/ВЪЗСТАНОВЯВАНЕ НА КРАКА**

##### **RECON FLEX® II :**

1. Завъртете колелцето на палеца обратно на часовниковата стрелка, за да го отключите.
2. За да увеличите дължината на крака, натиснете бутона над колелцето за палеца, за да се удължи автоматично кракът до най-дългата му дължина. Натискането на табчето веднъж, докато натискате удължението на крака обратно, преминава през по-късите дължини на нарезите една по една. Задръжането на бутона за натискане позволява да не се налага да се задейства всяка дължина на нарезите поотделно.

3. Когато достигнете предпочитаната дължина на крака, завъртете колелцето по посока на часовниковата стрелка, за да го застопорите (опция).

#### RECON FLEX®:

1. Завъртете колелцето на палеца обратно на часовниковата стрелка, за да го отключите.
2. За да увеличите дължината на крака, издърпайте крака на двуногата надолу, за да удължите крака до предпочитаната дължина на прореза. Завъртете колелцето за палеца по посока на часовниковата стрелка, за да го застопорите (по избор).
3. За да приберете дължината на крака, уверете се, че колелото с палеца е отключено, натиснете и задръжте страничната скоба и избутайте крака обратно напълно нагоре или до предпочитаната дължина на прореза.

### CS ČESKY (CZECH)

**⚠ VÁROVÁNÍ:** Před instalací dodržujte pokyny k výrobku! Před instalací se ujistěte, že je střelná zbraň nenabitá. Ujistěte se, že důsledně dodržujete všechna základní pravidla bezpečnosti střelných zbraní a bezpečného zacházení se střelnou zbraní, jejího používání a legálnosti. Nesprávné použití nebo instalace výrobku může způsobit poškození, zranění nebo smrt. Doporučujeme, aby instalaci provedl kompetentní zbrojář. Úpravy výrobku nebo střelné zbraně mohou vést ke zrušení záruky.

#### A. INSTALACE M-LOK®

1. Orientujte šroub a matici T na potřebnou mezeru.
2. Usadte příslušenství do drážky na kolejnici.
3. Utáhněte šroub a ujistěte se, že je matice T kolmá k drážce. **Specifikace točivého momentu:** Kovové příslušenství ke kovové liště: 35 in-lbs / Kovové nebo polymerové příslušenství k polymerové liště: 15 in-lbs.

#### B. INSTALACE SYSTÉMU KEYMOD

1. Orientujte šroub a matici tak, aby vznikla potřebná mezera.
2. Umístěte příslušenství do drážky na liště.
3. Zatlačte příslušenství dopředu, dokud není zcela usazeno v kolejnici.
4. Utáhněte šroub. Specifikace točivého momentu: Kovové příslušenství ke kovové liště: 30 in-lbs / Kovové nebo polymerové příslušenství k polymerové liště: 15-20 in-lbs.

#### C. OBOUSMĚRNÝ NÁVOD NA SKLÁDÁNÍ DO 5 POLOH

Zatáhněte a podržte zajišťovací manžetu, abyste odjistili nohu dvojnožky a otočili ji do požadované polohy. Po nastavení polohy uvolněte límeč a zajistěte nohu na místě.

#### D. POKYNY PRO PRODLOUŽENÍ/ODSTRANĚNÍ NOHY

##### RECON FLEX® II :

1. Otočením kolečka proti směru hodinových ručiček se odjistí.
2. Chcete-li prodloužit délku nohy, stiskněte jazýček nad kolečkem pro palec, čímž se noha automaticky prodlouží na nejdelší délku. Jedním stisknutím jazýčku a současným zatlačením prodloužení nohy zpět se postupně prochází kratšími délkami zářezů. Přidržení jazýčku se obejde nutnost zabírat každou délku zářezu zvlášť.
3. Po dosažení preferované délky nohy otočte kolečkem ve směru hodinových ručiček a zajistěte ji (volitelně).

##### RECON FLEX®:

1. Otočením kolečka proti směru hodinových ručiček se odjistí.
2. Chcete-li prodloužit délku nohy, stáhněte patku dvojnožky dolů a prodloužte nohu na požadovanou délku zářezu. Otáčením kolečka ve směru hodinových ručiček je zajistěte (volitelně).
3. Chcete-li stáhnout délku nohy, zkontrolujte, zda je kolečko s palcem odblokované, stiskněte a podržte boční svorku a zatlačte nohu zpět úplně nahoru nebo na požadovanou délku zářezu.

### DA DANSK (DANISH)

**⚠ ADVARSEL:** Følg produktets instruktioner før installation! Sørg for, at skydevåbnet er uladt før installation. Sørg for nøje at følge alle grundlæggende regler for våbensikkerhed og sikker håndtering, brug og lovlighed af skydevåbnet. Forkert brug eller installation af produktet kan forårsage skade, personskade eller død. Installation af en kompetent våbensmed anbefales. Modifikation af produktet eller skydevåbnet kan medføre, at garantien bortfalder.

#### A. M-LOK®-INSTALLATION

1. Ret skruen og T-møtrikken ind efter det nødvendige mellemrum.
2. Sæt tilbehøret ind i åbningen på skinnen.
3. Stram skruen, og sørg for, at t-møtrikken er vinkelret på åbningen. **Specifikationer for drejningsmoment:** Metaltilbehør til metalskinne: 35 in-lbs / Metal- eller polymertilbehør til polymerskinne: 15 in-lbs.

#### B. INSTALLATION AF KEYMOD

1. Ret skruen og møtrikken ind efter det nødvendige mellemrum.
2. Placer tilbehøret i åbningen på skinnen.
3. Skub tilbehøret fremad, indtil det sidder helt fast i skinnen.
4. Stram skruen. Specifikationer for drejningsmoment: Metaltilbehør til metalskinne: 30 in-lbs / Metal- eller polymertilbehør til polymerskinne: 15-20 in-lbs.

#### C. INSTRUKTIONER TIL DOBBELTRETET FOLDNING I 5 POSITIONER

Træk og hold låsekraven nede for at låse bipod-benet op og dreje benet til den ønskede position. Når det er placeret, skal du slippe kraven for at låse benet på plads.

#### D. LEG EXTENSION/RETRACTION INSTRUKTIONER

##### RECON FLEX® II :

1. Drej tommelfingerhjulet mod uret for at låse op.

2. For at øge benlængden skal du trykke på tappen over tommelfingerhjulet for automatisk at forlænge benet til dets længste længde. Hvis du trykker på tappen én gang, mens du skubber benforlængerens ind igen, går du igennem de kortere længder en ad gangen. Hvis man holder tappen nede, slipper man for at aktivere hver enkelt indhakkede længde.
3. Når den ønskede benlængde er nået, drejes tommelfingerhjulet med uret for at låse (valgfrit).

#### RECON FLEX®:

1. Drej tommelfingerhjulet mod uret for at låse op.
2. For at øge benlængden skal du trække tobensfoden ned for at forlænge benet til den foretrukne indhakslængde. Drej tommelfingerhjulet med uret for at låse (valgfrit).
3. For at trække benlængden tilbage skal du bekræfte, at tommelfingerhjulet er låst op, trykke og holde sideklemmen nede og skubbe benet helt op eller til den ønskede indhakslængde.

#### EL ΕΛΛΗΝΙΚΑ (GREEK)

**⚠ ΠΡΟΕΙΔΟΠΟΙΗΣΗ:** Ακολουθήστε τις οδηγίες του προϊόντος πριν από την εγκατάσταση! Πριν από την εγκατάσταση βεβαιωθείτε ότι το όπλο είναι άδαιο. Βεβαιωθείτε ότι ακολουθείτε αυστηρά όλους τους βασικούς κανόνες ασφάλειας των πυροβόλων όπλων και τον ασφαλή χειρισμό, τη χρήση και τη νομιμότητα του πυροβόλου όπλου. Η ακατάλληλη χρήση ή εγκατάσταση του Προϊόντος μπορεί να προκαλέσει ζημία, τραυματισμό ή θάνατο. Συνιστάται η εγκατάσταση από αρμόδιο πλοποιοί. Η τροποποίηση του Προϊόντος ή του πυροβόλου όπλου μπορεί να ακυρώσει την εγγύηση.

#### A. ΕΓΚΑΤΑΣΤΑΣΗ M-LOK®

1. Προσανατολίστε τη βίδα και το παξιμάδι T για το απαραίτητο διάκενο.
2. Τοποθετήστε το εξάρτημα στην υποδοχή της ράγας.
3. Σφίξτε τη βίδα και βεβαιωθείτε ότι το παξιμάδι T είναι κάθετο στην υποδοχή. **Προδιαγραφές ροπής στρέψης:** Μεταλλικό εξάρτημα σε μεταλλική ράγα: 35 in-lbs / Μεταλλικό ή πολυμερές εξάρτημα σε πολυμερή ράγα: 15 in-lbs.

#### B. ΕΓΚΑΤΑΣΤΑΣΗ KEYMOD

1. Προσανατολίστε τη βίδα και το παξιμάδι για το απαραίτητο διάκενο.
2. Τοποθετήστε το εξάρτημα στην υποδοχή της ράγας.
3. Σπρώξτε το εξάρτημα προς τα εμπρός μέχρι να τοποθετηθεί πλήρως στη ράγα.
4. Σφίξτε τη βίδα. **Προδιαγραφές ροπής:** Μεταλλικό εξάρτημα σε μεταλλική ράγα: 30 in-lbs / Μεταλλικό ή πολυμερές εξάρτημα σε πολυμερή ράγα: 15-20 in-lbs.

#### C. ΟΔΗΓΙΕΣ ΔΙΠΛΗΣ ΚΑΤΕΥΘΥΝΣΗΣ 5 ΘΕΣΕΩΝ ΑΝΑΔΙΠΛΩΣΗΣ

Τραβήξτε και κρατήστε πατημένο το κολάρο ασφάλισης για να ξεκλειδώσετε το πόδι του δίποδα και να περιστρέψετε το πόδι στην επιθυμητή θέση. Μόλις τοποθετηθεί, απελευθερώστε το κολάρο για να ασφαλίσετε το πόδι στη θέση του.

#### D. ΕΠΕΚΤΑΣΗ/ΕΠΑΝΑΦΟΡΑ ΠΟΔΙΩΝ ΟΔΗΓΙΕΣ

##### RECON FLEX® II :

1. Γυρίστε τον τροχό αντίχειρα αριστερόστροφα για να ξεκλειδώσετε.
2. Για να αυξήσετε το μήκος του ποδιού, πιέστε την καρτέλα πάνω από τον τροχό αντίχειρα για να επεκτείνετε αυτόματα το πόδι στο μεγαλύτερο μήκος του. Πιέζοντας την καρτέλα μία φορά, ενώ πιέζετε την προέκταση του ποδιού προς τα πίσω, διατρέχετε ένα προς ένα τα μικρότερα μήκη με εγκοπές. Κρατώντας την καρτέλα πατημένη παρακάμψετε την ανάγκη να ενεργοποιήσετε κάθε μήκος εγκοπής ξεχωριστά.
3. Όταν φτάσετε στο προτιμώμενο μήκος ποδιού, γυρίστε τον τροχό με τον αντίχειρα δεξιόστροφα για να ασφαλίσετε (προαιρετικά).

##### RECON FLEX®:

1. Γυρίστε τον τροχό αντίχειρα αριστερόστροφα για να ξεκλειδώσετε.
2. Για να αυξήσετε το μήκος του ποδιού, τραβήξτε το πόδι του δίποδα προς τα κάτω για να επεκτείνετε το πόδι στο προτιμώμενο μήκος εγκοπής. Περιστρέψτε τον τροχό αντίχειρα δεξιόστροφα για να ασφαλίσετε (προαιρετικά).
3. Για να ανασύρετε το μήκος του ποδιού, επιβεβαιώστε ότι ο τροχός αντίχειρα είναι ξεκλειδωμένος, πιέστε και κρατήστε πατημένο τον πλευρικό σφικκτήρα και σπρώξτε το πόδι προς τα πίσω πλήρως προς τα πάνω ή στο προτιμώμενο μήκος εγκοπής.

#### ES ESPAÑOL (SPANISH)

**⚠ ADVERTENCIA:** Siga las instrucciones del producto antes de la instalación. Antes de la instalación, asegúrese de que el arma esté descargada. Asegúrese de seguir estrictamente todas las normas básicas de seguridad de las armas de fuego y el manejo, uso y legalidad seguros del arma de fuego. El uso o instalación inadecuados del producto pueden causar daños, lesiones o la muerte. Se recomienda que la instalación la realice un armero competente. La modificación del Producto o del arma de fuego puede anular la garantía.

#### A. INSTALACIÓN M-LOK®

1. Oriente el tornillo y la tuerca en T para obtener la separación necesaria.
2. Coloque el accesorio en la ranura del rail.
3. Apriete el tornillo y asegúrese de que la tuerca en T quede perpendicular a la ranura. **Especificaciones de par de apriete:** Accesorio metálico a rail metálico: 35 in-lbs / Accesorio metálico o de polímero a rail de polímero: 15 in-lbs.

#### B. INSTALACIÓN DE KEYMOD

1. Oriente el tornillo y la tuerca para obtener la separación necesaria.
2. Coloque el accesorio en la ranura del rail.
3. Empuje el accesorio hacia adelante hasta que esté completamente asentado en el riel.
4. Apriete el tornillo. **Especificaciones de par:** Accesorio metálico a rail metálico: 30 in-lbs / Accesorio de metal o polímero a carril de polímero: 15-20 in-lbs.

#### C. INSTRUCCIONES DE PLEGADO BIDIRECCIONAL DE 5 POSICIONES

Tire y mantenga presionado el collarín de bloqueo para desbloquear la pata del bípode y pivotar la pata a la posición deseada. Una vez colocada, suelte el collarín para bloquear la pata en su sitio.

## D. EXTENSION/RETRACCION DE LAS PIERNAS INSTRUCCIONES

### RECON FLEX® II :

1. Gire la rueda selectora en sentido antihorario para desbloquearla.
2. Para aumentar la longitud de la pata, presione la lengüeta situada encima de la rueda para extender automáticamente la pata hasta su longitud máxima. Al pulsar la lengüeta una vez mientras se empuja la extensión de la pata hacia dentro, se recorren las longitudes con muescas más cortas de una en una. Si se mantiene pulsada la lengüeta, no es necesario accionar individualmente cada una de las muescas.
3. Cuando haya alcanzado la longitud de pata deseada, gire la rueda en el sentido de las agujas del reloj para bloquearla (opcional).

### RECON FLEX®:

1. Gire la rueda selectora en sentido antihorario para desbloquear.
2. Para aumentar la longitud de la pata, tire del pie del bípode hacia abajo para extender la pata a la longitud de muesca preferida. Gire la rueda en el sentido de las agujas del reloj para bloquearla (opcional).
3. Para retraer la longitud de la pata, confirme que la rueda está desbloqueada, presione y mantenga presionada la abrazadera lateral y empuje la pata completamente hacia arriba o hasta la longitud de muesca deseada.

## ET EESTI (ESTONIAN)

**⚠ HOIATUS:** Enne paigaldamist järgige toote juhiseid! Enne paigaldamist veenduge, et tulirelv on tühjaks lastud. Järgige kindlasti rangelt kõiki tulirelva ohutuse põhireegleid ning tulirelva ohutut käsitsemist, kasutamist ja seaduslikkust. Toote ebaõige kasutamine või paigaldamine võib põhjustada kahju, vigastusi või surma. Soovitatav on paigaldamine pädeva relvasepa poolt. Toote või tulirelva muutmine võib tühistada garantii.

## A. M-LOK® PAIGALDUS

1. Orienteerige kruvi ja T-mutri vajalikuks vaheks.
2. Paigaldage lisatarvik rööpmel olevasse pilusse.
3. Pingutage kruvi ja veenduge, et mutter on risti pesa suhtes. **Pöördemomendi spetsifikatsioonid:** Metallist tarvik metallkangale: 35 in-lbs / Metallist või polümeerist tarvik polümeerikangale: 15 in-lbs.

## B. KEYMODI PAIGALDAMINE

1. Orienteerige kruvi ja mutter vajaliku vahe jaoks.
2. Asetage lisatarvik rööpmel olevasse pilusse.
3. Lükake tarvikut ettepoole, kuni see on täielikult rööbas.
4. Pingutage kruvi. **Pöördemomendi spetsifikatsioonid:** Metallist lisaseadme ja metallist rööpa vahel: 30 in-lbs / Metallist või polümeerist tarvik polümeerist rööpale: 15-20 in-lbs.

## C. BIDIRECTIONAL 5 POSITSIOONI KOKKUPANEKU JUHISED

Tõmmake ja hoidke all lukustuskraani, et avada kahejalg ja keerata jalg soovitud asendisse. Kui jalg on paigutatud, vabastage krae, et lukustada jalg oma kohale.

## D. JALGADE PIKENDAMINE/UURETAMINE JUHISED

### RECON FLEX® II :

1. Lukustuse avamiseks keerake pöidlaratast vastupäeva.
2. Jala pikkuse suurendamiseks vajutage pöidlaratta kohal olevale sakile, et jalg automaatselt pikemale pikkusele pikendada. Vajutades üks kord tabloole ja lükates samal ajal jala pikendust tagasi, läbitakse ükshaaval lühemad sisselõigatud pikkused. Kui hoidate vahekaarti all, ei pea iga hammustatud pikkust eraldi sisse lülitama.
3. Kui jalg on soovitud pikkuses, keerake lukustamiseks pöidlaratast päripäeva (valikuline).

### RECON FLEX®:

1. Lukustuse avamiseks keerake pöidlaratast vastupäeva.
2. Jala pikkuse suurendamiseks tõmmake kahejalgset jalga alla, et pikendada jalga eelistatud lõhepikkuseni. Keerake pöidlaratast lukustamiseks päripäeva (valikuline).
3. Jala tagasitõmbamiseks veenduge, et pöidlaratas on lukustamata, vajutage ja hoidke külglambrit all ning lükake jalg täielikult ülespoole või eelistatud lõhepikkuseni tagasi.

## FI SUOMI (FINNISH)

**⚠ VAROITUS:** Noudata tuotteen ohjeita ennen asennusta! Varmista ennen asennusta, että ase on lataamaton. Varmista, että noudatat tiukasti kaikkia ampuma-aseiden turvallisuutta koskevia perussääntöjä sekä ampuma-aseen turvallista käsittelyä, käyttöä ja laillisuutta. Tuotteen väärä käyttö tai asennus voi aiheuttaa vahinkoa, loukkaantumista tai kuoleman. Suositellaan pätevän aseseppän suorittamaa asennusta. Tuotteen tai ampuma-aseen muuttaminen voi mitätöidä takuun.

## A. M-LOK®-ASENNUS

1. Kohdista ruuvi ja T-mutteri niin, että ne jäävät tarvittavaan väliin.
2. Aseta lisävaruste kiskoon aukkoon.
3. Kiristä ruuvi ja varmista, että mutteri osoittaa kohtisuoraan uraan nähden. **Vääntömomenttieroitelmat:** Metallinen lisävaruste metallikiskoon: 35 in-lbs / Metallinen tai polymeerinen lisävaruste polymeerikiskoon: 15 in-lbs.

## B. KEYMODIN ASENNUS

1. Kohdista ruuvi ja mutteri niin, että ne ovat riittävän väljät.
2. Aseta lisävaruste kiskoon aukkoon.
3. Työnnä lisävarustetta eteenpäin, kunnes se on täysin kiinni kiskossa.
4. Kiristä ruuvi. **Vääntömomentin tekniset tiedot:** Metallinen lisävaruste metallikiskoon: 30 in-lbs / Metallinen tai polymeerinen lisävaruste polymeerikiskoon: 15-20 in-lbs.

## C. KAKSISUUNTAINEN 5-ASENTOINEN TAITTO-OHJEET

Vedä ja pidä lukituskaulusta alaspäin, jotta kaksoistangon jalka irtoaa lukituksesta ja jalka kääntyy haluttuun asentoon. Kun jalka on asennossa, vapauta kaulus lukitaksesi jalan paikalleen.

## D. LEG EXTENSION/RETRACTION OHJEET

### RECON FLEX® II :

1. Käännä peukalopyörää vastapäivään lukituksen avaamiseksi.
2. Jos haluat lisätä jalan pituutta, paina peukalopyörän yläpuolella olevaa kielekettä, jolloin jalka pitenee automaattisesti pisimpään. Kun painat kielekettä kerran ja työnnät samalla jalan jatkeen takaisin sisään, käydään läpi lyhyemmät lovetut pituudet yksi kerrallaan. Pitämällä kielekettä alhaalla vältät jokaisen lovetun pituuden kytkemisen erikseen.
3. Kun jalka on haluamassasi pituudessa, käännä peukalopyörää myötäpäivään lukitsemiseksi (valinnainen).

### RECON FLEX®:

1. Käännä peukalopyörää vastapäivään lukituksen avaamiseksi.
2. Jalan pituuden lisäämiseksi vedä jalkajalka alaspäin, jotta jalka saadaan pidennettyä haluttuun pituuteen. Käännä peukalopyörää myötäpäivään lukitsemiseksi (valinnainen).
3. Jalan pituuden vetämiseksi taaksepäin varmista, että peukalopyörä on vapautettu, paina ja pidä sivukiinnikettä alhaalla ja työnnä jalka takaisin kokonaan ylöspäin tai haluttuun loven pituuteen.

## FR FRANÇAIS (FRENCH)

**⚠ AVERTISSEMENT:** Suivez les instructions du produit avant l'installation ! Avant l'installation, assurez-vous que l'arme à feu n'est pas chargée. Veillez à respecter scrupuleusement toutes les règles de base de la sécurité des armes à feu, ainsi que le maniement, l'utilisation et la légalité de l'arme à feu. Une utilisation ou une installation incorrecte du produit peut entraîner des dommages, des blessures ou la mort. Il est recommandé de confier l'installation à un armurier compétent. La modification du produit ou de l'arme à feu peut annuler la garantie.

### A. INSTALLATION M-LOK®

1. Orienter la vis et l'écrou en T pour obtenir l'espace nécessaire.
2. Placer l'accessoire dans la fente du rail.
3. Serrer la vis et s'assurer que l'écrou en T est perpendiculaire à la fente. **Spécifications de couple :** Accessoire en métal sur rail en métal : 35 in-lbs / Accessoire en métal ou en polymère sur rail en polymère : 15 in-lbs.

### B. KEYMODIN ASENNUS

1. Orienter la vis et l'écrou pour obtenir l'espace nécessaire.
2. Placer l'accessoire dans la fente du rail.
3. Pousser l'accessoire vers l'avant jusqu'à ce qu'il s'insère complètement dans le rail.
4. Serrer la vis. Spécifications de couple : Accessoire métallique au rail métallique : 30 in-lbs / Accessoire en métal ou en polymère sur rail en polymère : 15-20 in-lbs.

### C. INSTRUCTIONS DE PLIAGE BIDIRECTIONNEL À 5 POSITIONS

Tirez et maintenez enfoncé le collier de verrouillage pour déverrouiller la jambe du bipied et la faire pivoter dans la position souhaitée. Une fois la jambe positionnée, relâchez le collier pour la verrouiller en place.

## D. INSTRUCTIONS RELATIVES À L'EXTENSION/RETRACTION DES JAMBES

### RECON FLEX® II :

1. Tourner la molette dans le sens inverse des aiguilles d'une montre pour déverrouiller.
2. Pour augmenter la longueur de la jambe, appuyez sur la languette située au-dessus de la molette pour allonger automatiquement la jambe à sa plus grande longueur. En appuyant une fois sur la languette tout en repoussant l'extension de la jambe, on passe d'une longueur crantée à l'autre. En maintenant la languette enfoncée, il n'est pas nécessaire d'engager chaque longueur crantée individuellement.
3. Lorsque la longueur de jambe souhaitée est atteinte, tourner la molette dans le sens des aiguilles d'une montre pour la bloquer (en option).

### RECON FLEX®:

1. Tourner la molette dans le sens inverse des aiguilles d'une montre pour déverrouiller.
2. Pour augmenter la longueur de la jambe, tirez le pied du bipied vers le bas pour allonger la jambe jusqu'à la longueur d'encoche souhaitée. Tourner la molette dans le sens des aiguilles d'une montre pour verrouiller (optionnel).
3. Pour rétracter la longueur de la jambe, vérifier que la molette est déverrouillée, appuyer sur la pince latérale et la maintenir enfoncée, et pousser la jambe vers le haut ou vers la longueur d'encoche souhaitée.

## GA GAEILGE (IRISH)

**⚠ RABHADH:** Lean teoracha an Táirge sula ndéanann tú an suiteáil! Sula ndéanann tú an suiteáil, cinntigh go bhfuil an arm tine díluchtaithe. Bí cinnte go leanann tú go docht na rialacha bunúsacha go léir maidir le sábháilteacht arm tine agus le láimhseáil, úsáid agus dlúthiúlacht shábháilte an airm. D'fhéadfadh úsáid mhícheart nó suiteáil mhícheart an Táirge damáiste, díobháil nó bás a chur faoi deara. Moltar go ndéanfadh gúnsaíodóir inniúil an tsuiteáil. D'fhéadfadh aon mhodhnú ar an Táirge nó ar an arm tine an bharántas a chur ar ceal.

### A. SUITEÁIL M-LOK®

1. Treoraigh an scríú agus an cnó T chun an bearna riachtanach a bhaint amach.
2. Suigh an gabháil isteach sa sliotán ar an ráill.
3. Tarraing an scríú agus cinntigh go bhfuil an cnó T ingearach leis an sliotán. **Sonraíochtaí Chasmhóiminte:** Gabháil mhiotail le ráill miotail: 35 in-lbs / Gabháil mhiotail nó pholaiméire le ráill pholaiméire: 15 in-lbs.

### B. SUITEÁIL KEYMOD

1. Treoraigh an scríú agus an cnó chun an bearna riachtanach a bhaint amach.
2. Cuir an gabháil isteach sa sliotán ar an ráill.
3. Brúigh an gabháil chun tosaigh go dtí go mbeidh sí suite go hiomlán sa ráill.
4. Tarraing an scríú. **Sonraíochtaí Chasmhóiminte:** Gabháil mhiotail le ráill miotail: 30 in-lbs / Gabháil mhiotail nó pholaiméire le ráill pholaiméire: 15-20 in-lbs.

### C. TREORACHA FILLTE CÚIG SHOITHEADH DHÍRITHE DÁ THREOR

Tar agus coinnigh síos an chraiceann glasála chun cos an bhíopóid a dhíghlasáil agus cas an chos go dtí an suíomh inmhianaithe. Nuair atá sé i suíomh, scaoil an craiceann chun an chos a ghlasáil ina áit.

### D. TREORACHA SÍNEADH/AISGHABHÁIL COS

#### RECON FLEX® II :

1. Cas an rothán méar go dtí an chlé chun díghlasáil.
2. Chun fad na coise a mhéadú, brúigh an cluaisín os cionn an rotháin mhéar chun an chos a shíneadh go huathoibríoch go dtí a fad is faide. Má bhrúnn tú an cluaisín uair amháin agus tú ag brú an síneadh cos ar ais, téann tú trí na fadanna giorra atá marcáilte ceann ar cheann. Má choimeádann tú an cluaisín brúite síos, scipeálann sé an gá atá le gach fad marcáilte a roghnú ar leithligh.
3. Nuair atá an fad coise inmhianaithe bain úsáid as an rothán méar agus cas go dtí an ceart chun glasáil (rogha).

#### RECON FLEX®:

1. Cas an rothán méar go dtí an chlé chun díghlasáil.
2. Chun fad na coise a mhéadú, tar an chos bhíopóid síos chun an chos a shíneadh go dtí an fad marcáilte inmhianaithe. Cas an rothán méar go dtí an ceart chun glasáil (rogha).
3. Chun fad na coise a aisghabháil, déan cinnte go bhfuil an rothán méar díghlasáilte, brúigh agus coinnigh síos an clampa taobh agus brúigh an chos ar ais go hiomlán suas nó go dtí fad marcáilte inmhianaithe.

### HR HRVATSKI (CROATIAN)

**⚠ UPRAVO:** Slijedite upute proizvoda prije ugradnje! Prije ugradnje osigurajte da je vatreno oružje ispražnjeno. Obavezno strogo slijedite sva osnovna pravila sigurnosti pri rukovanju vatrenim oružjem, njegovoj upotrebi i zakonitosti. Nepravilna upotreba ili ugradnja proizvoda može uzrokovati oštećenje, ozljedu ili smrt. Preporučuje se da ugradnju izvrši kvalificirani oružar. Modifikacija proizvoda ili vatrenog oružja može poništiti jamstvo.

### A. M-LOK® INSTALACIJA

1. Poravnajte vijak i T-maticu za potrebni razmak.
2. Umetnite dodatak u utor na tračnici.
3. Zategnite vijak i osigurajte da je T-matica okomita na utor. **Specifikacije momenta zatezanja:** Metalni dodatak na metalnu tračnicu: 35 in-lbs / Metalni ili polimerski dodatak na polimersku tračnicu: 15 in-lbs.

### B. KEYMOD INSTALACIJA

1. Poravnajte vijak i maticu za potreban razmak.
2. Postavite dodatak u utor na tračnici.
3. Gurnite dodatak prema naprijed dok ne sjedne potpuno na tračnicu.
4. Zategnite vijak. Specifikacije momenta zatezanja: Metalni dodatak na metalnu tračnicu: 30 in-lbs / Metalni ili polimerski dodatak na polimersku tračnicu: 15–20 in-lbs.

### C. UPUTE ZA DVOSTRANO SAVIJANJE U 5 POLOŽAJA

Povucite i držite prsten za zaključavanje kako biste otključali nogu bipoda i zakrenuli nogu u željeni položaj. Kad je noga postavljena, otpustite prsten kako biste zaključali nogu na mjestu.

### D. UPUTE ZA IZDUŽENJE/POVLAČENJE NOGE

#### RECON FLEX® II :

1. Okrenite kotačić palcem suprotno od kazaljke na satu da otključate.
2. Za povećanje duljine noge, pritisnite jezičak iznad kotačića palcem da se noga automatski izduži do najduže duljine. Pritiskom na jezičak jednom dok gurate produžetak noge unatrag prelazi se kroz kraće zarezane duljine jednu po jednu. Držanjem jezička pritisnutim preskače se potreba za pojedinačnim uključivanjem svake zarezane duljine.
3. Kad je noga postavljena na željenu duljinu, okrenite kotačić palcem u smjeru kazaljke na satu da zaključate (opcionarno).

#### RECON FLEX®:

1. Okrenite kotačić palcem suprotno od kazaljke na satu da otključate.
2. Za povećanje duljine noge, povucite nogu bipoda prema dolje da produžite nogu do željene zarezane duljine. Okrenite kotačić palcem u smjeru kazaljke na satu da zaključate (opcionarno).
3. Za skraćivanje duljine noge, provjerite je li kotačić palcem otključan, pritisnite i držite bočni stezaljku te gurnite nogu potpuno prema gore ili do željene zarezane duljine.

### HU MAGYAR (HUNGARIAN)

**⚠ FIGYELMEZTETÉS:** Telepítés előtt kövesse a termék utasításait! A beszerelés előtt győződjön meg arról, hogy a lőfegyver nincs megtöltve. Győződjön meg róla, hogy szigorúan betartja a lőfegyverek biztonságára vonatkozó alapvető szabályokat, valamint a lőfegyver biztonságos kezelését, használatát és törvényességét. A Termék nem megfelelő használata vagy beszerelése kárt, sérülést vagy halált okozhat. A beszerelést hozzáértő fegyverkovács által ajánlott elvégeztetni. A Termék vagy a lőfegyver módosítása érvénytelenítheti a garanciát.

### A. M-LOK® FELSZERELÉS

1. Állítsa be a csavart és a T-anyát a szükséges hézaghoz.
2. Ültesse a tartozékot a sín nyílásába.
3. Húzza meg a csavart, és győződjön meg arról, hogy a t-anyák merőlegesen állnak a nyílásra. **Nyomatéki előírások:** Fém tartozék fémsínhez: 35 in-lbs / Fém vagy polimer tartozék polimer sínhez: 15 in-lbs.

### B. KEYMOD TELEPÍTÉS

1. Állítsa be a csavart és az anyát a szükséges hézaghoz.
2. Helyezze a tartozékot a sínen lévő nyílásba.
3. Nyomja előre a tartozékot, amíg teljesen be nem ül a sínbe.

4. Húzza meg a csavart. Nyomatéki specifikációk: Fém tartozék fémsínhez: 30 in-lbs / Fém vagy polimer tartozék a polimer sínhez: 15-20 in-lbs.

### C. KÉTIRÁNYÚ 5 POZÍCIÓS ÖSSZECSUKÁSI UTASÍTÁS

Húzza és tartsa lenyomva a reteszelőgallért a kétlábú láb kioldásához, és fordítsa a lábat a kívánt helyzetbe. A pozícióba állítás után engedje el a gallért a láb rögzítéséhez.

### D. LEG EXTENSION/RETRACTION UTASÍTÁSOK

#### RECON FLEX® II:

1. A feloldáshoz forgassa a hüvelykujjas kereket az óramutató járásával ellentétes irányba.
2. A láb hossz növeléséhez nyomja meg a hüvelykujjkerék feletti fület, hogy a láb automatikusan a leghosszabbra nyúljon ki. A fül egyszeri megnyomásával, miközben a láb hosszabbítót visszatolja, a rövidebb rovátkolt hosszúságokon egyenként halad át. A fül lenyomva tartásával nem kell minden egyes bevágott hosszúságot külön-külön bekapcsolni.
3. Ha elérte a kívánt láb hosszúságot, forgassa el a hüvelykujjas kereket az óramutató járásával megegyező irányba a rögzítéshez (opcionális).

#### RECON FLEX®:

1. A feloldáshoz forgassa a hüvelykujjas kereket az óramutató járásával ellentétes irányba.
2. A láb hosszának növeléséhez húzza lefelé a kétlábú lábat, hogy a lábat a kívánt bevágáshosszig meghosszabbítsa. A rögzítéshez forgassa el a hüvelykujjas kereket az óramutató járásával megegyező irányba (opcionális).
3. A láb hosszának visszahúzásához győződjön meg arról, hogy a hüvelykujjkerék ki van-e reteszelve, nyomja le és tartsa lenyomva az oldalsó rögzítőt, és tolja vissza a lábat teljesen felfelé vagy a kívánt bevágás hosszára.

### IT ITALIANO (ITALIAN)

**⚠ AVVERTENZA:** Seguire le istruzioni del prodotto prima dell'installazione! Prima dell'installazione assicurarsi che l'arma sia scarica. Assicurarsi di seguire scrupolosamente tutte le regole di base per la sicurezza delle armi da fuoco e per la gestione, l'uso e la legalità dell'arma. L'uso o l'installazione impropria del prodotto può causare danni, lesioni o morte. Si raccomanda l'installazione da parte di un armaiolo competente. La modifica del prodotto o dell'arma può annullare la garanzia.

### A. INSTALLAZIONE M-LOK®

1. Orientare la vite e il dado a T per ottenere la distanza necessaria.
2. Inserire l'accessorio nella scanalatura della guida.
3. Serrare la vite e assicurarsi che il dado a T sia perpendicolare alla scanalatura. **Specifiche di coppia:** Accessorio in metallo alla guida in metallo: 35 in-lbs / Accessorio in metallo o polimero alla guida in polimero: 15 in-lbs.

### B. INSTALLAZIONE DI KEYMOD

1. Orientare la vite e il dado per ottenere lo spazio necessario.
2. Inserire l'accessorio nella fessura della guida.
3. Spingere l'accessorio in avanti finché non è completamente inserito nella guida.
4. Serrare la vite. **Specifiche di coppia:** Accessorio metallico a guida metallica: 30 in-lbs / Accessorio in metallo o polimero su guida in polimero: 15-20 in-lbs.

### C. ISTRUZIONI PER IL RIEPIGAMENTO BIDIREZIONALE A 5 POSIZIONI

Tirare e tenere premuto il collare di bloccaggio per sbloccare la gamba del bipiede e farla ruotare nella posizione desiderata. Una volta posizionata, rilasciare il collare per bloccare la gamba in posizione.

### D. ISTRUZIONI PER L'ESTENSIONE/RECUPERO DELLE GAMBE

#### RECON FLEX® II:

1. Ruotare la rotella in senso antiorario per sbloccare.
2. Per aumentare la lunghezza della gamba, premere la linguetta sopra la rotella per estendere automaticamente la gamba alla sua lunghezza massima. Premendo una volta la linguetta mentre si spinge indietro l'estensione della gamba, si passa attraverso le lunghezze dentellate più corte una alla volta. Tenendo premuta la linguetta si evita di dover inserire singolarmente ogni lunghezza dentellata.
3. Una volta raggiunta la lunghezza preferita della gamba, ruotare la rotella in senso orario per bloccarla (opzionale).

#### RECON FLEX®:

1. Ruotare la rotella in senso antiorario per sbloccare.
2. Per aumentare la lunghezza della gamba, tirare il piede del bipiede verso il basso per estendere la gamba alla lunghezza preferita della tacca. Ruotare la rotella in senso orario per bloccarla (opzionale).
3. Per arretrare la lunghezza della gamba, accertarsi che la rotella sia sbloccata, premere e tenere premuto il morsetto laterale e spingere la gamba completamente verso l'alto o verso la lunghezza preferita della tacca.

### LT LIETUVIŲ (LITHUANIAN)

**⚠ ĮSPĖJIMAS:** Prieš montuodami laikykiteš gaminio instrukcijų! Prieš montuodami įsitikinkite, kad šaunamasis ginklas yra neužtaisytas. Būtinai griežtai laikykiteš visų pagrindinių šaunamojo ginklo saugos taisyklių ir saugaus elgesio su šaunamuoju ginklu, jo naudojimo ir teisėtumo taisyklių. Netinkamas gaminio naudojimas ar montavimas gali sukelti žalą, sužalojimą ar mirtį. Rekomenduojama, kad įrengimą atliktų kompetentingas ginklų meistras. Modifikavus gaminį arba šaunamąjį ginklą, gali būti panaikinta garantija.

### A. M-LOK® MONTAVIMAS

1. Orientuokite varžtą ir T formos veržlę, kad būtų reikiamas tarpas.
2. Įstatykite priedą į lizdą ant bėgio.
3. Užveržkite varžtą ir įsitikinkite, kad T-raigtas yra statmenas lizdui. **Sukimo momento specifikacijos:** Metalinis priedas prie metalinio bėgio: 35 in-lbs / Metalinis arba polimerinis priedas prie polimerinio bėgio: 15 in-lbs.

## B. KEYMOD DIEGIMAS

1. Orientuokite varžtą ir veržlę, kad būtų reikiamas tarpas.
2. Įdėkite priedą į lizdą ant bėgio.
3. Stumkite priedą į priekį, kol jis visiškai įsitvirtins bėgelyje.
4. Užveržkite varžtą. Sukimo momento specifikacijos: Metalinis priedas prie metalinio bėgio: 30 in-lbs / Metalinis arba polimerinis priedas prie polimerinio bėgio: 15-20 in-lbs.

## C. DVIPUSĖS 5 PADĖČIŲ SULANKSTYMO INSTRUKCIJOS

Patraukite ir laikykite nuspaudę fiksavimo apykaklę, kad atlaisvintumėte dviašmenės atramos kojelę ir pasuktumėte ją į norimą padėtį. Nustatę padėtį, atleiskite apykaklę, kad koja užsifiksuotų.

## D. KOJOS IŠPLĖTIMO / ATISISUKIMO INSTRUKCIJOS

### RECON FLEX® II :

1. Pasukite nykščio ratuką prieš laikrodžio rodyklę, kad atrakintumėte.
2. Norėdami padidinti kojos ilgį, paspauskite virš nykščio ratuko esantį skirtuką, kad koja automatiškai pailgėtų iki ilgiausio ilgio. Vieną kartą paspaudę skirtuką ir stumdami kojos ilgintuvą atgal, po vieną pereikite per trumpesnius ilgio išpjovimus. Laikant nuspaustą skirtuką, nereikia atskirai įjungti kiekvieno ilgio išpjovos.
3. Pasiekę pageidaujamą kojos ilgį, pasukite nykščio ratuką pagal laikrodžio rodyklę, kad užfiksuotumėte (pasirinktinai).

### RECON FLEX®:

1. Pasukite nykščio ratuką prieš laikrodžio rodyklę, kad atrakintumėte.
2. Norėdami padidinti kojos ilgį, patraukite dviašmenės kojelės pėdą žemyn, kad koja būtų ilgesnė iki pageidaujamo ilgio. Pasukite nykščio ratuką pagal laikrodžio rodyklę, kad užfiksuotumėte (neprivaloma).
3. Norėdami sutraukti kojos ilgį, įsitikinkite, kad nykščio ratukas atrakintas, paspauskite ir laikykite nuspaudę šoninį spaustuką ir pastumkite koją atgal iki galo į viršų arba iki pageidaujamo ilgio.

## LV LATVIEŠU (LATVIAN)

**⚠ BRĪDINĀJUMS:** Pirms uzstādīšanas ievērojiet produkta instrukcijas! Pirms uzstādīšanas pārliedīnieties, ka šaujamerociis nav uzlādēts. Noteikti stingri ievērojiet visus šaujamerocīa drošības pamatnoteikumus un drošas apiešanās ar šaujamerocii, tā lietošanas un likumības noteikumus. Nepareiza izstrādājuma lietošana vai uzstādīšana var izraisīt bojājumus, traumas vai nāvi. Ierīci ieteicams uzstādīt kompetentam šaujamerocīu meistaram. Izstrādājuma vai šaujamerocīa pārveidošana var anulēt garantiju.

## A. M-LOK® UZSTĀDĪŠANA

1. Orientējiet skrūvi un T-veida uzgriezni, lai nodrošinātu nepieciešamo atstarpi.
2. Ievietojiet piederumu slotā uz sliedes.
3. Pievelciet skrūvi un pārliedīnieties, ka T-uzgrieznis ir perpendikulāri spraugai. **Griezes momenta specifikācijas:** Metāla piederums pie metāla sliedes: 35 in-lbs / Metāla vai polimēra piederums pie polimēra sliedes: 15 in-lbs.

## B. KEYMOD UZSTĀDĪŠANA

1. Orientējiet skrūvi un uzgriezni, lai nodrošinātu nepieciešamo atstarpi.
2. Ievietojiet piederumu slotā uz sliedes.
3. Paceļiet piederumu uz priekšu, līdz tas ir pilnībā ievietots sliedē.
4. Pievelciet skrūvi. Griezes momenta specifikācijas: Metāla piederums pie metāla sliedes: 30 in-lbs / Metāla vai polimēra piederums pie polimēra sliedes: 15-20 in-lbs.

## C. DIVVIRZIENU 5 POZĪCIJU LOCĪŠANAS INSTRUKCIJA

Lai atbloķētu divkāja kājiņu un pagrieztu to vēlamajā pozīcijā, pavelciet un turiet nospiestu bloķēšanas apakli, lai atbloķētu divkāja kājiņu. Pēc novietošanas atlaidiet apakli, lai fiksētu kājiņu vietā.

## D. KĀJU PAPLAŠINĀŠANAS/ATJAUNOŠANAS INSTRUKCIJAS

### RECON FLEX® II :

1. Lai atbloķētu, pagrieziet ikšķi pretēji pulksteņrādītāja virzienam.
2. Lai palielinātu kājas garumu, nospiediet cilpiņu virs ikšķa ritenīša, lai automātiski pagarinātu kāju līdz tās visgarākajam garumam. Nospiežot cilni vienu reizi, vienlaikus spiežot kājas pagarinājumu atpakaļ, pa reizei pāriet cauri isākajiem garumiem ar iegriezumiem. Nospiežot cilni nospiestu, nav nepieciešams ieslēgt katru iegriezuma garumu atsevišķi.
3. Kad ir sasniegts vēlamais kāju garums, pagrieziet ikšķi pulksteņrādītāja kustības virzienā, lai bloķētu (pēc izvēles).

### RECON FLEX®:

1. Lai atbloķētu, pagrieziet ikšķi pretēji pulksteņrādītāja virzienam.
2. Lai palielinātu kājas garumu, pavelciet bipoda kāju uz leju, lai pagarinātu kāju līdz vēlamajam iegriezuma garumam. Lai bloķētu, pagrieziet ikšķi pulksteņrādītāja kustības virzienā (pēc izvēles).
3. Lai ievilkto kājas garumu, pārliedīnieties, ka ikšķa ritenītis ir atbloķēts, nospiediet un turiet nospiestu sānu skavu un virziet kāju atpakaļ uz augšu vai līdz vēlamajam iegriezuma garumam.

## MT MALTI (MALTESE)

**⚠ TWISSIJA:** Segwi l-istruzzjonijiet tal-Prodott qabel l-installazzjoni! Qabel l-installazzjoni, kun żgur li l-arma tan-nar hija vojta. Kun żgur li ssegwi strettament ir-regoli bażiċi kollha tas-sigurtà tal-armi tan-nar kif ukoll tal-użu, il-ġestjoni sigura, u l-legalità tal-arma. Użu jew installazzjoni hażina tal-Prodott jista' jikkawża hsara, korriment, jew mewt. Huwa rakkomandat li l-installazzjoni ssir minn armajju kompetenti. Modifika tal-Prodott jew tal-arma tista' twassal biex il-garanzija tiġi annullata.

## A. INSTALLAZZJONI M-LOK®

1. Allinja l-viti u n-nut tat-T għall-vojt meħtieġ.

2. Daħhal l-aċċessorju fis-slot fuq ir-rail.
3. Iffissa l-viti u kun żgur li n-nut tat-T ikun perpendikulari għas-slot. **Speċifikazzjonijiet tat-Torque:** Aċċessorju tal-metall ma' rail tal-metall: 35 in-lbs / Aċċessorju tal-metall jew tal-polimeru ma' rail tal-polimeru: 15 in-lbs.

## B. INSTALLAZZJONI KEYMOD

1. Allinja l-viti u n-nut għall-vojt meħtieġ.
2. Poġġi l-aċċessorju fis-slot fuq ir-rail.
3. Imbotta l-aċċessorju 'l quddiem sakemm joqgħod sew fir-rail.
4. Iffissa l-viti. Speċifikazzjonijiet tat-Torque: Aċċessorju tal-metall ma' rail tal-metall: 30 in-lbs / Aċċessorju tal-metall jew tal-polimeru ma' rail tal-polimeru: 15–20 in-lbs.

## C. ISTRUZZJONIJIET TA' ŻEWĠ DIREZZJONIJIET GĦAL QABDA F'5 POŻIZZJONIJIET

Ċċappa u żomm is-salib tal-għeluq biex tidhol il-mejda tal-bipod u ċaqlaq il-mejda għall-pożizzjoni mixtieqa. Ladarba tkun f'pošta, rilaxxa s-salib biex tagħlaq il-mejda fil-post.

## D. ISTRUZZJONIJIET GĦAL ESTENSJONI/RETRATTAZZJONI TAL-MEJDA

### RECON FLEX® II :

1. Gib ir-rotta tal-polz kontra s-siegħa biex tidhol.
2. Biex iżżid it-tul tal-mejda, aghfas it-tab fuq ir-rotta tal-polz biex it-tul jitjeb awtomatikament sa l-iktar tul twil tiegħu. Li tagħfas it-tab darba waqt li tlaħħaq il-prolunga tal-mejda lura jgħaddi mill-itwal tuliet immarkati wiehed wiehed. Li żżomm it-tab magħfusa tagħti bypass mingħajr ma jkollok tikkonnettja kull tul immarkat separatament.

3. Meta tkun fit-tul tal-mejda mixtieq, ġib ir-rotta tal-polz lejn is-siegħa biex tagħlaq (għażil).

### RECON FLEX®:

1. Gib ir-rotta tal-polz kontra s-siegħa biex tidhol.
2. Biex iżżid it-tul tal-mejda, iġġib saqajn il-bipod 'l isfel biex tesponi l-mejda għall-itwal tul mixtieq. Gib ir-rotta tal-polz lejn is-siegħa biex tagħlaq (għażil).
3. Biex tnaqqas it-tul tal-mejda, kun żgur li r-rotta tal-polz hija miftuħa, aghfas u żżomm 'l isfel il-klampi laterali u hawwad il-mejda lura kompletament 'l fuq jew għall-itwal tul mixtieq.

## NL NEDERLANDS (DUTCH)

**⚠ WAARSCHUWING:** Volg de productinstructies voor installatie! Zorg ervoor dat het vuurwapen ongeladen is voordat u het installeert. Zorg ervoor dat u zich strikt houdt aan alle basisregels voor vuurwapenveiligheid en de veilige hantering, het gebruik en de legaliteit van het vuurwapen. Onjuist gebruik of onjuiste installatie van het product kan schade, letsel of de dood veroorzaken. Installatie door een bevoegde wapensmid wordt aanbevolen. Wijziging van het product of het vuurwapen kan de garantie ongeldig maken.

## A. M-LOK® INSTALLATIE

1. Oriënteer schroef en T-moer voor de nodige speling.
2. Plaats het accessoire in de gleuf op de rail.
3. Draai de schroef vast en zorg ervoor dat de T-moer loodrecht op de sleuf staat.  
**Koppelspecificaties:** Metalen accessoire op metalen rail: 35 in-lbs / Metalen of polymeer accessoire op polymeer rail: 15 in-lbs.

## B. KEYMOD INSTALLATION

1. Orientate screw and nut for necessary gap.
2. Place accessory into slot on rail.
3. Push accessory forward until fully seated in rail.
4. Tighten screw. Torque Specifications: Metal accessory to metal rail: 30 in-lbs / Metal or polymer accessory to polymer rail: 15-20 in-lbs.

## C. BIDIRECTIONAL 5 POSITION FOLDING INSTRUCTIONS

Pull and hold down the locking collar to unlock the bipod leg and pivot the leg to the desired position. Once positioned, release the collar to lock the leg in place.

## D. LEG EXTENSION/RETRACTION INSTRUCTIONS

### RECON FLEX® II :

1. Turn thumb wheel counterclockwise to unlock.
2. To increase leg length, press the tab above the thumb wheel to automatically extend the leg to its longest length. Pressing the tab once while pushing the leg extension back in traverses through the shorter notched lengths one at a time. Holding the tab down bypasses having to engage each notched length individually.
3. When at the preferred leg length turn thumb wheel clockwise to lock (optional).

### RECON FLEX®:

1. Turn thumb wheel counterclockwise to unlock.
2. To increase leg length, pull bipod foot down to extend leg to the preferred notch length. Turn thumb wheel clockwise to lock (optional).
3. To retract leg length, confirm thumb wheel is unlocked, press and hold down the side-clamp and push leg back fully upward or to a preferred notch length.

## PL POLSKI (POLISH)

**⚠ OSTRZEŻENIE:** Przed instalacją należy postępować zgodnie z instrukcjami dotyczącymi produktu! Przed instalacją upewnij się, że broń jest rozładowana. Należy ściśle przestrzegać wszystkich podstawowych zasad bezpieczeństwa broni palnej oraz bezpiecznej obsługi, użytkowania i legalności broni palnej. Niewłaściwe użytkowanie lub instalacja produktu może spowodować uszkodzenie, obrażenia lub śmierć. Zaleca się montaż przez kompetentnego rusznikarza. Modyfikacja Produktu lub broni palnej może unieważnić gwarancję.

## A. INSTALACJA M-LOK®

1. Ustawić śrubę i nakrętkę T tak, aby uzyskać niezbędną szczelinę.
2. Umieścić akcesorium w szczelinie na szynie.
3. Dokręcić śrubę i upewnić się, że nakrętka teowa jest ustawiona prostopadle do szczeliny.  
**Specyfikacje momentu obrotowego:** Metalowe akcesorium do metalowej szyny: 35 in-lbs

/ Metalowe lub polimerowe akcesorium do polimerowej szyny: 15 in-lbs.

## B. INSTALACJA KEYMOD

1. Ustawić śrubę i nakrętkę tak, aby uzyskać wymagany odstęp.
2. Umieścić akcesorium w szczelinie na szynie.
3. Popchnij akcesorium do przodu, aż zostanie całkowicie osadzone w szynie.
4. Dokręcić śrubę. Specyfikacje momentu obrotowego: Metalowe akcesorium do metalowej szyny: 30 in-lbs / Metalowe lub polimerowe akcesorium do polimerowej szyny: 15-20 in-lbs.

## C. INSTRUKCJA DWUKIERUNKOWEGO SKŁADANIA W 5 POZYCJACH

Pociągnij i przytrzymaj kotłnierz blokujący, aby odblokować nogę dwójnogu i obrócić ją do żądanej pozycji. Po ustawieniu zwolnij kotłnierz, aby zablokować nogę na miejscu.

## D. INSTRUKCJE DOTYCZĄCE PRZEDŁUŻANIA/PRIZYWRACANIA NÓG

### RECON FLEX® II :

1. Obróć pokrętło w kierunku przeciwnym do ruchu wskazówek zegara, aby je odblokować.
2. Aby zwiększyć długość nogi, naciśnij przycisk nad pokrętłem, co spowoduje automatyczne wydłużenie nogi do najdłuższej długości. Jednokrotne naciśnięcie przycisku, przy jednoczesnym wciśnięciu przedłużenia nogi, spowoduje przejście przez krótsze odcinki z nacięciami jeden po drugim. Przytrzymanie wciśniętego przycisku pozwala ominąć konieczność indywidualnego ustawiania każdej z długości.
3. Po osiągnięciu preferowanej długości nogi obróć pokrętło zgodnie z ruchem wskazówek zegara, aby zablokować (opcjonalnie).

### RECON FLEX®:

1. Obróć pokrętło w kierunku przeciwnym do ruchu wskazówek zegara, aby odblokować.
2. Aby zwiększyć długość nogi, pociągnij stopkę dwójnogu w dół, aby wydłużyć nogę do preferowanej długości wycięcia. Obróć pokrętło zgodnie z ruchem wskazówek zegara, aby je zablokować (opcjonalnie).
3. Aby cofnąć długość nogi, upewnij się, że pokrętło jest odblokowane, naciśnij i przytrzymaj zacisk boczny i popchnij nogę całkowicie do góry lub do preferowanej długości wycięcia.

## PT PORTUGUÊS (PORTUGUESE)

**⚠ AVISO:** Siga as instruções do produto antes da instalação! Antes da instalação, certifique-se de que a arma de fogo está descarregada. Certifique-se de que segue rigorosamente todas as regras básicas de segurança de armas de fogo e o manuseamento, utilização e legalidade seguros da arma de fogo. A utilização ou instalação incorrecta do Produto pode causar danos, ferimentos ou morte. Recomenda-se que a instalação seja efectuada por um armeiro competente. A modificação do Produto ou da arma de fogo pode anular a garantia.

## A. INSTALAÇÃO M-LOK®

1. Orientar o parafuso e a porca em T para obter a folga necessária.
2. Assentar o acessório na ranhura da calha.
3. Apertar o parafuso e assegurar que a porca em T fica perpendicular à ranhura.  
**Especificações de binário:** Acessório de metal para carril de metal: 35 in-lbs / Acessório de metal ou polímero para carril de polímero: 15 in-lbs.

## B. INSTALAÇÃO DO KEYMOD

1. Orientar o parafuso e a porca para a folga necessária.
2. Colocar o acessório na ranhura da calha.
3. Empurrar o acessório para a frente até ficar totalmente assente na calha.
4. Apertar o parafuso. Especificações de binário: Acessório de metal para calha de metal: 30 pol-lbs / Acessório de metal ou polímero para calha de polímero: 15-20 in-lbs.

## C. INSTRUÇÕES DE DOBRAGEM BIDIRECIONAL DE 5 POSIÇÕES

Puxar e manter premido o anel de bloqueio para desbloquear a perna do bipé e rodar a perna para a posição pretendida. Uma vez posicionada, solte o colar para bloquear a perna no lugar.

## D. EXTENSÃO/RETRACÇÃO DE PERNA INSTRUÇÕES

### RECON FLEX® II :

1. Rodar a roda do polegar no sentido contrário ao dos ponteiros do relógio para desbloquear.
2. Para aumentar o comprimento da perna, prima a patilha por cima da roda do polegar para estender automaticamente a perna até ao seu comprimento máximo. Premir a patilha uma vez enquanto empurra a extensão da perna para trás atravessa os comprimentos entalhados mais curtos, um de cada vez. Manter a patilha premida evita ter de engatar cada comprimento entalhado individualmente.
3. Quando estiver no comprimento de perna preferido, rode a roda do polegar no sentido dos ponteiros do relógio para bloquear (opcional).

### RECON FLEX®:

1. Rode a roda do polegar no sentido contrário ao dos ponteiros do relógio para desbloquear.
2. Para aumentar o comprimento da perna, puxe o pé do bipé para baixo para estender a perna até ao comprimento de entalhe preferido. Rodar a roda do polegar no sentido dos ponteiros do relógio para bloquear (opcional).
3. Para recolher o comprimento da perna, confirmar que a roda do polegar está desbloqueada, premir e manter premido o grampo lateral e empurrar a perna totalmente para cima ou para o comprimento de entalhe preferido.

## RO ROMÂNĂ (ROMANIAN)

**⚠ AVERTISMENT:** Urmați instrucțiunile produsului înainte de instalare! Înainte de instalare, asigurați-vă că arma de foc este neîncărcată. Asigurați-vă că respectați cu strictețe toate regulile de bază privind siguranța armei de foc și manipularea, utilizarea și

legalitatea armei de foc în condiții de siguranță. Utilizarea sau instalarea necorespunzătoare a produsului poate cauza daune, răniri sau deces. Se recomandă instalarea de către un armurier competent. Modificarea produsului sau a armei de foc poate anula garanția.

#### A. INSTALARE M-LOK®

1. Orientați șurubul și piulița T pentru spațiul necesar.
2. Așezați accesoriul în fanta de pe șină.
3. Strângeți șurubul și asigurați-vă că piulița în T se indexează perpendicular pe fantă.  
**Specificații de cuplu:** Accesoriu metalic pe șină metalică: 35 in-lbs / Accesoriu metalic sau din polimer pe șină din polimer: 15 in-lbs.

#### B. INSTALARE KEYMOD

1. Orientați șurubul și piulița pentru spațiul necesar.
2. Așezați accesoriul în fanta de pe șină.
3. Împingeți accesoriul înainte până la așezarea completă în șină.
4. Strângeți șurubul. Specificații de cuplu: Accesoriu metalic la șină metalică: 30 in-lbs / Accesoriu din metal sau polimer la șina din polimer: 15-20 in-lbs.

#### C. INSTRUCȚIUNI DE PLIERE BIDIRECȚIONALĂ CU 5 POZIȚII

Trageți și mențineți în jos gulerul de blocare pentru a debloca piciorul bipiedului și pentru a pivota piciorul în poziția dorită. Odată poziționat, eliberați gulerul pentru a bloca piciorul în poziție.

#### D. INSTRUCȚIUNI DE EXTINDERE/RETRACȚIE A PICIORULUI

##### RECON FLEX® II :

1. Rotiți roata cu degetul mare în sens invers acelor de ceasornic pentru deblocare.
2. Pentru a mări lungimea piciorului, apăsați clapeta de deasupra roții degetului mare pentru a extinde automat piciorul la cea mai mare lungime. Apăsând o dată clapeta în timp ce împingeți extensia piciorului înapoi în interior, treceți prin lungimile crestate mai scurte una câte una. Ținând fila apăsată, nu trebuie să activați fiecare lungime crestată individual.
3. Când ajungeți la lungimea preferată a piciorului, rotiți roțița în sensul acelor de ceasornic pentru blocare (opțional).

##### RECON FLEX®:

1. Rotiți roțița în sens invers acelor de ceasornic pentru deblocare.
2. Pentru a mări lungimea piciorului, trageți piciorul bipiedului în jos pentru a extinde piciorul la lungimea preferată a crestăturii. Rotiți roțița în sensul acelor de ceasornic pentru blocare (opțional).
3. Pentru a retrage lungimea piciorului, confirmați că roata degetului mare este deblocată, apăsați și mențineți apăsată clema laterală și împingeți piciorul înapoi complet în sus sau la o lungime preferată a crestăturii.

#### SK SLOVENČINA (SLOVAK)

**⚠ VAROVANIE:** Pred inštaláciou postupujte podľa pokynov k výrobku! Pred inštaláciou sa uistite, že strelná zbraň nie je nabitá. Dbajte na prísne dodržiavanie všetkých základných pravidiel bezpečnosti strelných zbraní a bezpečnej manipulácie, používania a zákonných predpisov týkajúcich sa strelných zbraní. Nesprávne používanie alebo inštalácia Výrobku môže spôsobiť poškodenie, zranenie alebo smrť. Odporúča sa, aby inštaláciu vykonal kompetentný zbrojár. Úprava Výrobku alebo strelných zbraní môže viesť k zrušeniu záruky.

#### A. INŠTALÁCIA M-LOK®

1. Orientujte skrutku a T-maticu na potrebnú medzeru.
2. Umiestnite príslušenstvo do drážky na koľajnici.
3. Utiahnite skrutku a uistite sa, že T-matica je kolmo na drážku. **Špecifikácie krútiaceho momentu:** Kovové príslušenstvo ku kovovej lište: 35 in-lbs / Kovové alebo polymérové príslušenstvo ku polymérovej lište: 15 in-lbs.

#### B. INŠTALÁCIA SYSTÉMU KEYMOD

1. Orientujte skrutku a maticu na potrebnú medzeru.
2. Umiestnite príslušenstvo do drážky na koľajnici.
3. Zatlačte príslušenstvo dopredu, kým sa úplne nezasunie do koľajnice.
4. Utiahnite skrutku. Špecifikácie krútiaceho momentu: Kovové príslušenstvo ku kovovej lište: 30 in-lbs / Kovové alebo polymérové príslušenstvo k polymérovej koľajnici: 15-20 in-lbs.

#### C. OBOJSMERNÝ 5-POLOHOVÝ NÁVOD NA SKLADANIE

Potiahnutím a podržaním aretačného goliera odomknite nohu dvojnožky a otočte ju do požadovanej polohy. Po umiestnení uvoľnite objímku, aby ste nohu zafixovali na mieste.

#### D. POKYNY NA ROZŠÍRENIE/ODSTRÁNENIE NOHY

##### RECON FLEX® II :

1. Otočením kolieska proti smeru hodinových ručičiek ho odomknete.
2. Ak chcete zväčšiť dĺžku nohy, stlačte jazýček nad kolieskom pre palec, čím sa noha automaticky predĺži na najdlhšiu dĺžku. Jedným stlačením jazýčka a súčasným zatlačením predĺženia nohy späť sa postupne prejde cez kratšie dĺžky zárezov. Pri podržaní záložky sa obide nutnosť zapínať každú dĺžku zárezu jednotlivito.
3. Po dosiahnutí požadovanej dĺžky nohy otočte kolieskom v smere hodinových ručičiek, aby ste ju zablokovali (voliteľné).

##### RECON FLEX®:

1. Otočením kolieska proti smeru hodinových ručičiek ho odomknete.
2. Ak chcete zväčšiť dĺžku nohy, potiahnite pätku dvojnožky nadol, aby ste predĺžili nohu na požadovanú dĺžku zárezu. Otáčaním kolieska v smere hodinových ručičiek ho zablokujte (voliteľné).
3. Ak chcete stiahnuť dĺžku nohy, skontrolujte, či je koliesko s palcom odblokované, stlačte a podržte bočnú svorku a zatlačte nohu späť úplne nahor alebo na požadovanú dĺžku zárezu.

## SL SLOVENŠČINA (SLOVENIAN)

**⚠ OPOZORILO:** Pred namestitvijo upoštevajte navodila za uporabo izdelka! Pred namestitvijo se prepričajte, da je strelno orožje nenabito. Dosledno upoštevajte vsa osnovna pravila o varnosti strelnega orožja ter o varnem ravnanju, uporabi in zakonitostih strelnega orožja. Nepravilna uporaba ali namestitev izdelka lahko povzroči poškodbe, poškodbe ali smrt. Priporoča se namestitev pri usposobljenem orožarju. Sprememba izdelka ali strelnega orožja lahko izniči garancijo.

### A. NAMESTITEV M-LOK®

1. Usmerite vijak in T-matico za potrebno vrzel.
2. Pribor namestite v režo na tirnici.
3. Privijte vijak in zagotovite, da je T-matica usmerjena pravokotno na režo. **Specifikacije navora:** Kovinski dodatek na kovinsko tirnico: 35 in-lbs / Kovinski ali polimerni dodatek na polimerno tirnico: 15 in-lbs.

### B. NAMESTITEV NAPRAVE KEYMOD

1. Vijak in matico usmerite tako, da je potrebna vrzel.
2. Namestite opremo v režo na tirnici.
3. Dodatno opremo potisnite naprej, dokler se popolnoma ne zasidra v tirnico.
4. Privijte vijak. Specifikacije navora: Kovinska oprema na kovinsko tirnico: 30 in-lbs / Kovinska ali polimerna dodatna oprema na polimerno tirnico: 15-20 in-lbs.

### C. NAVODILA ZA DVOSMerno ZLOŽLJIVOST S 5 POLOŽAJI

Potegnite in držite zaporno manšeto, da odklenete nogo dvokrilne palice in jo obrnete v zeleni položaj. Ko jo nastavite, sprostite ovrtnik, da se noga zaskoči na mestu.

### D. NAVODILA ZA RAZŠIRITEV/RETRAKCIJO NOGE

#### RECON FLEX® II :

1. Za odklep zavrtite kolesce v nasprotni smeri urinega kazalca.
2. Če želite povečati dolžino noge, pritisnite jeziček nad kolescem za palec, da se noga samodejno podaljša do najdaljše dolžine. Z enim pritiskom na jeziček, medtem ko potiskate podaljšek noge nazaj, preidete med krajšimi dolžinami z zarezi po vrsti. Če jeziček držite pritisnjen, vam ni treba vključiti vsake zareze posebej.
3. Ko dosežete zeleno dolžino noge, zavrtite kolesce v smeri urinega kazalca, da se zaskoči (neobvezno).

#### RECON FLEX®:

1. Za odklep zavrtite kolesce v nasprotni smeri urinega kazalca.
2. Če želite povečati dolžino noge, potegnite nogo dvojne palice navzdol, da podaljšate nogo do zelene dolžine zareze. Za zaklep zavrtite kolesce v smeri urinega kazalca (neobvezno).
3. Če želite umakniti dolžino noge, se prepričajte, da je kolesce s palcem odklenjeno, pritisnite in pridržite stransko objemko ter potisnite nogo nazaj do konca navzgor ali do zelene dolžine zareze.

## SV SVENSKA (SWEDISH)

**⚠ WARNING:** Följ produktanvisningarna före installation! Se till att vapnet är oladdat före installationen. Se till att strikt följa alla grundläggande regler för vapensäkerhet och säker hantering, användning och laglighet av skjutvapnet. Felaktig användning eller installation av produkten kan orsaka skada, personskada eller dödsfall. Vi rekommenderar att installationen utförs av en behörig vapensmed. Modifiering av produkten eller vapnet kan medföra att garantin upphör att gälla.

### A. M-LOK® INSTALLATION

1. Rikta in skruven och T-muttern för nödvändigt mellanrum.
2. Sätt in tillbehöret i skåran på skenan.
3. Dra åt skruven och se till att T-muttern är vinkelrät mot spåret. **Specifikationer för vridmoment:** Metalltillbehör till metallskena: 35 in-lbs / Metall- eller polymertillbehör till polymerskena: 15 in-lbs.

### B. KEYMOD INSTALLATION

1. Rikta in skruv och mutter för nödvändigt mellanrum.
2. Placera tillbehöret i skåran på skenan.
3. Skjut tillbehöret framåt tills det sitter helt fast i skenan.
4. Dra åt skruven. Specifikationer för vridmoment: Metalltillbehör till metallskena: 30 in-lbs / Tillbehör av metall eller polymer till polymerskena: 15-20 in-lbs.

### C. DUBBELRIKTAD 5-POSITIONERS VIKNINGSANVISNING

Dra och håll ner låskragen för att låsa upp tvåbensstativets ben och svänga benet till önskat läge. När benet är i rätt läge, släpp kragen för att låsa fast benet på plats.

### D. LEG EXTENSION/RETRACTION INSTRUKTIONER

#### RECON FLEX® II :

1. Vrid tumhjulet moturs för att låsa upp.
2. För att öka benlängden, tryck på fliken ovanför tumhjulet för att automatiskt förlänga benet till dess längsta längd. Om du trycker på fliken en gång samtidigt som du skjuter tillbaka benförlängningen går du igenom de kortare skårorerna en i taget. Om du håller ner fliken behöver du inte koppla in varje skårlängd individuellt.
3. När önskad benlängd uppnåtts vrider du tumhjulet medurs för att låsa (tillval).

#### RECON FLEX®:

1. Vrid tumhjulet moturs för att låsa upp.
2. För att öka benlängden, dra ner foten på tvåfoten för att förlänga benet till önskad skårlängd. Vrid tumhjulet medurs för att låsa (tillval).
3. För att dra tillbaka benlängden, bekräfta att tumhjulet är olåst, tryck och håll ned sidoklämman och skjut tillbaka benet helt uppåt eller till önskad skårlängd.